

# LOGISTICA

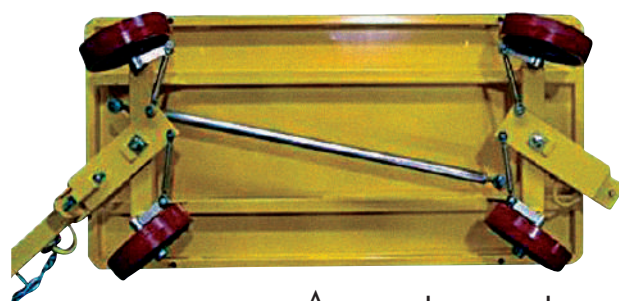

218

Motrice Elettrica



Asse sterzante

Dolly KLT

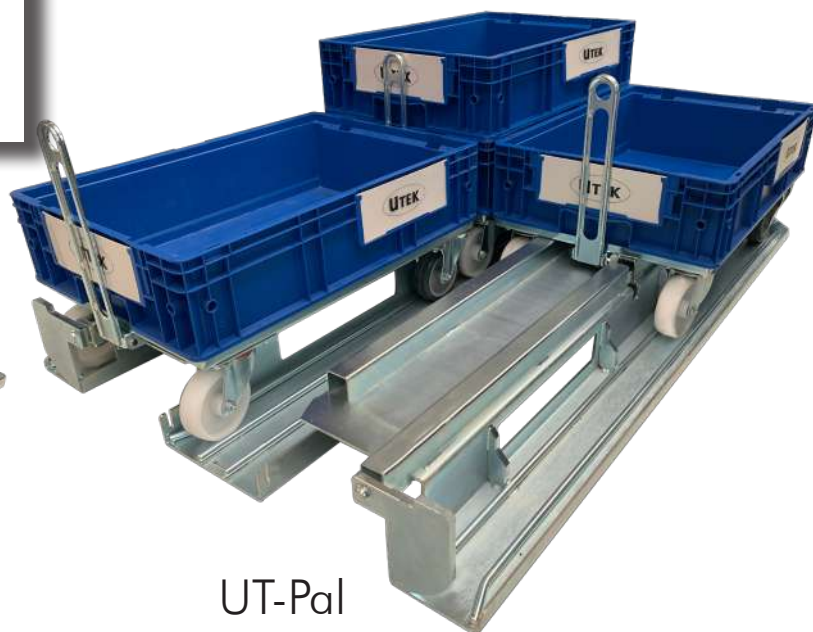

UT-Pal



Materialfluss



Parking system



219

- **Ottimizzazione dei tempi**
- **Velocità**
- **Precisione**

Roll Pallet



Milk Run



Vagon dolly

## Processo ottimizzato dal fornitore al cliente

### Parking System

I dolly possono essere parcheggiati nelle park station in aree predefinite.



### Milkrun

I dolly vengono trasportati alle rispettive postazioni di montaggio o alla produzione tramite un treno milkrun.



### Scaffale

I carrelli possono essere posizionati sui ripiani degli scaffali subito dopo lo scarico.



### Camion

Il pallet con la merce e i dolly viene caricato sul camion con un carrello elevatore.



Cliente

Dolly



### KLT lifter

In fase di lavorazione, i materiali / prodotti possono essere assemblati direttamente all'altezza di lavoro utilizzando il lifter per dolly porta cassette KLT. A seconda del formato del contenitore, il sollevatore si sposta all'altezza di lavoro ideale per l'operatore.



### Milkrun

I carrelli dolly sono fissati uno dietro l'altro alla motrice mediante un sistema di bloccaggio e vengono così trasportati nell'area di stoccaggio.



### FIFO-Station

Nella zona di stoccaggio, i carrelli sono posizionati, secondo il principio FIFO, in attesa di un successivo prelievo.

Fine/Inizio

KLT

Fornitore

Fornitore

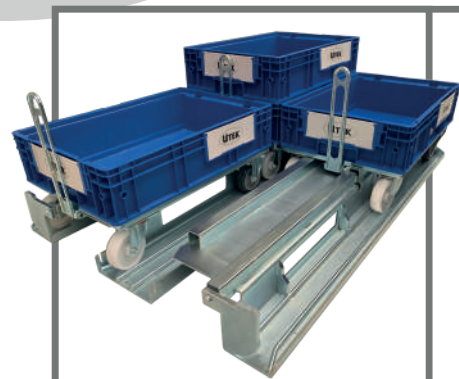

### Dolly Pallet

I carrelli con sopra la merce vengono caricati sui dolly pallet.

# Dolly KLT 600 x 400



222

## DATI TECNICI

Materiale: Acciaio zincato

Peso: 5,0 kg

Portata: 250 kg

Max velocità: 6 km/h

Max H carico: 840 mm

Diam.ruote: 100 mm

Compatibile: UT-PAL VDA KLT

Prodotto da: UTEK

Portata certificata: **CE**

## VANTAGGI

- Sistema di stoccaggio compact brevettato;
- Eccellente ottimizzazione degli spazi
- Sicuro ed ergonomico;

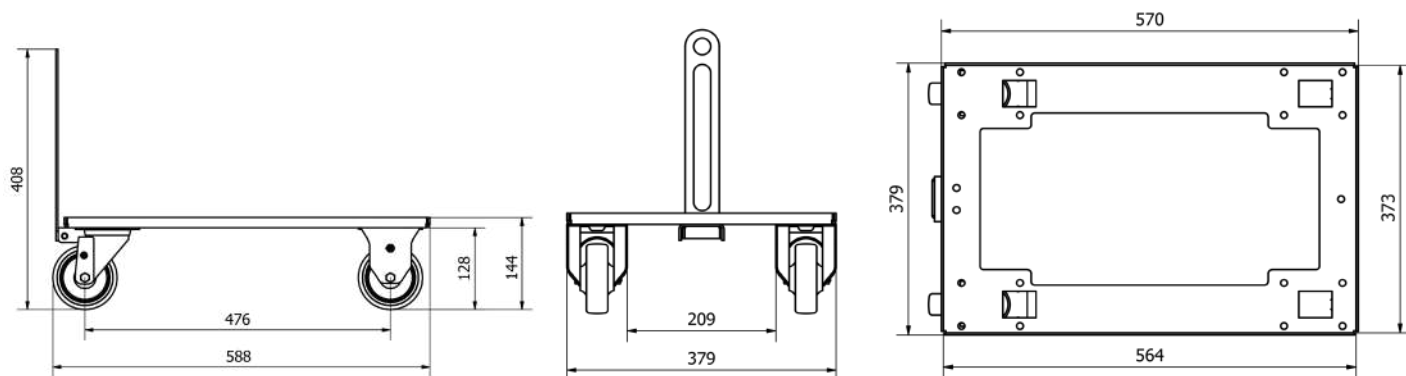

## MODELLI DISPONIBILI

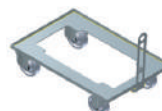
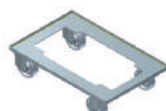
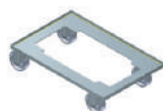

Cod.	UT-CART1	UT-CART2	UT-CART3	UT-CART4
Dimensioni (mm)	600 x 400 x 140	600 x 400 x 140	600 x 400 x 140	600 x 400 x 140
Portata max (kg)	250	250	250	250
Sistema di collegamento	/	/	Timone + gancio	Timone + gancio
Tipologie ruote	4 ruote girevoli	2 ruote girevoli / 2 fisse	2 ruote girevoli / 2 fisse	2 ruote girevoli / 2 fisse in gomma
Optional	A / B / C	A / B / C	A / B / C	A / B / C*
€				

\* Vedi optional a fondo sezione.



# Dolly KLT 800 x 600



223

## DATI TECNICI

Materiale: Acciaio zincato

Peso: 10 kg

Portata: 500 kg

Max velocità: 6 km/h

Max H carico: 840 mm

Diam.ruote: 100 mm

Compatibile: UT-PAL VDA KLT

Prodotto da: UTEK

Portata certificata: **CE**

## VANTAGGI

- Sistema di stoccaggio compact brevettato;
- Eccellente ottimizzazione degli spazi
- Sicuro ed ergonomico;

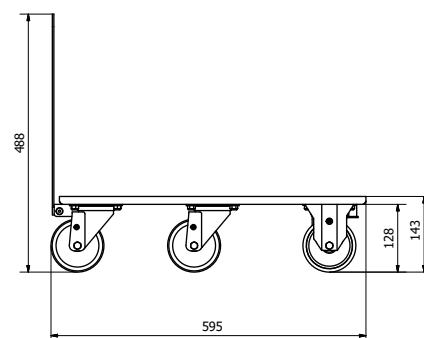
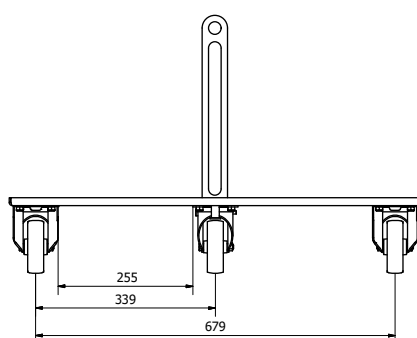
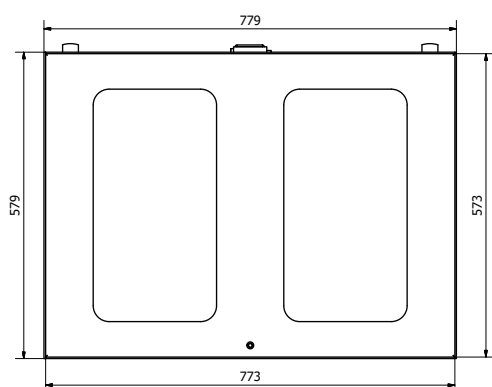

## MODELLI DISPONIBILI



Cod.	UT-CART9	UT-CART10
Dimensioni (mm)	800 x 600 x 140	800 x 600 x 140
Portata max (kg)	500	500
Sistema di collegamento	/	Timone + gancio
Tipologie ruote	3 ruote girevoli / 2 fisse	3 ruote girevoli / 2 fisse
Optional	A / B / C	A / B / C*
€		

\* Vedi optional a fondo sezione.

# Milkrun Compact



224

## VANTAGGI

- Sistema ultra compact;
- Niente saldature;
- Perno timone rettificato;
- Predisposizione per kit timone;
- Ruote intercambiabili;
- Compatibilità con altri dolly

## Aggancio distanziato

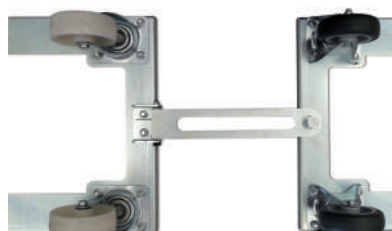

## Aggancio compact

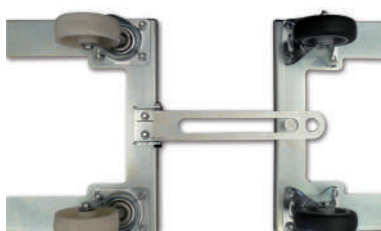

## MODELLI DISPONIBILI



Cod.	<b>UT-MRC1</b>	<b>UT-MRC3</b>
Compatibile con dolly	600 x 400	600 x 800
€		

# DOLLY PALLET

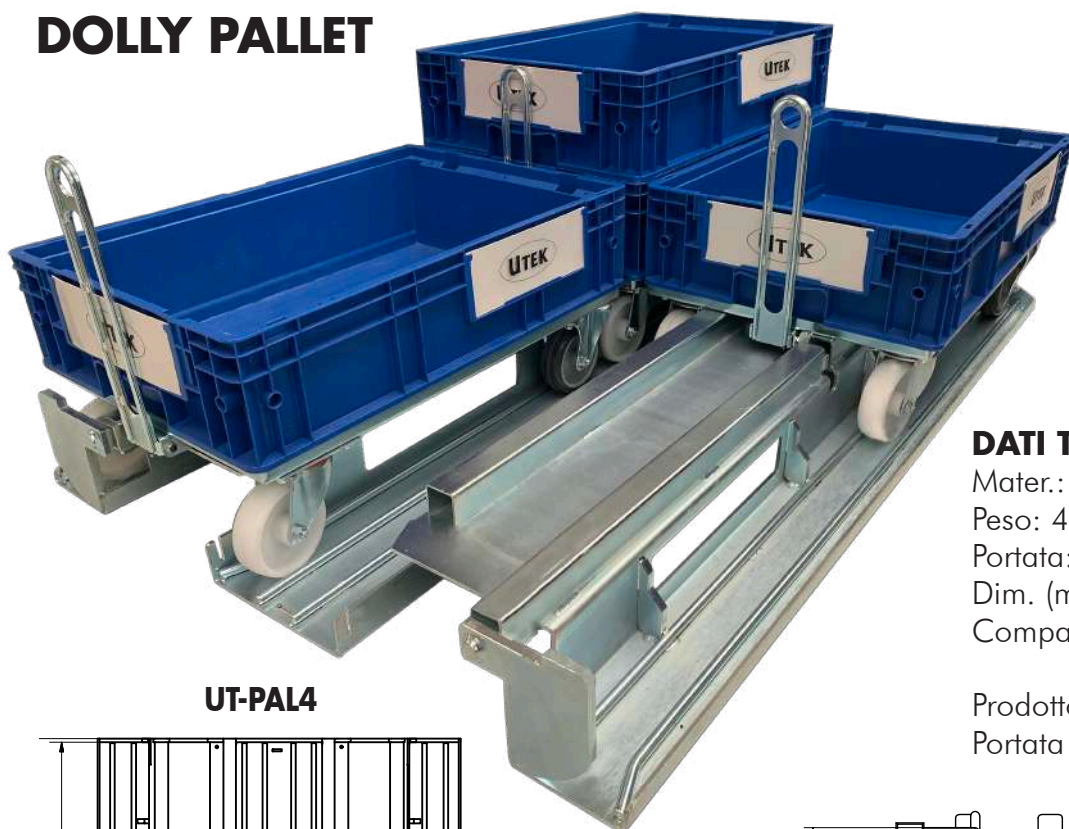

## DATI TECNICI

Mater.: Acciaio zinc.  
 Peso: 40 kg  
 Portata: 1000 kg  
 Dim. (mm): 1200x800x110  
 Compatibile: 4 dolly KLT 600x400  
 2 dolly KLT 800x600  
 Prodotto da: UTEK  
 Portata certificata:

225

**UT-PAL4**

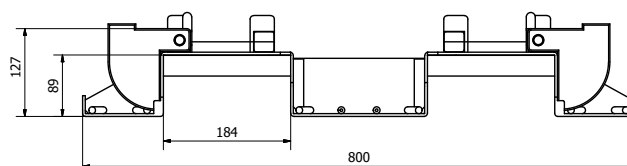
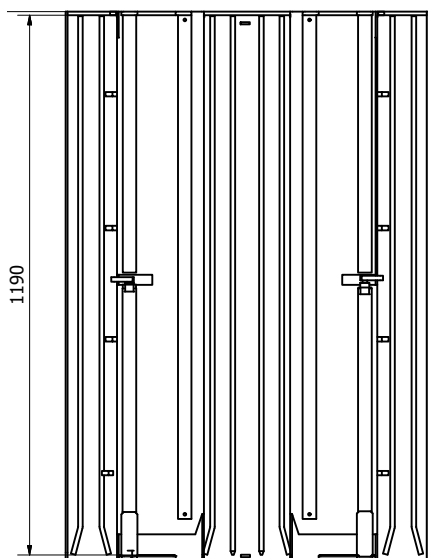

**UT-PAL2**

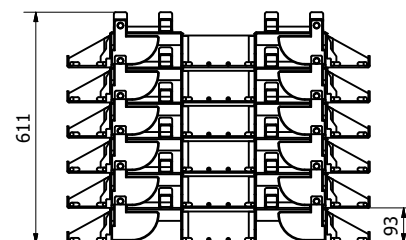
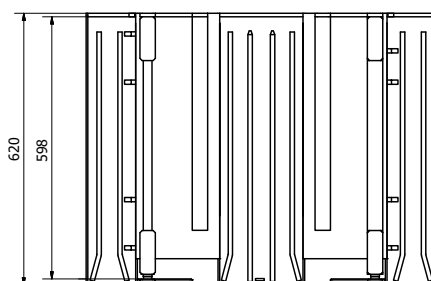

Logistica

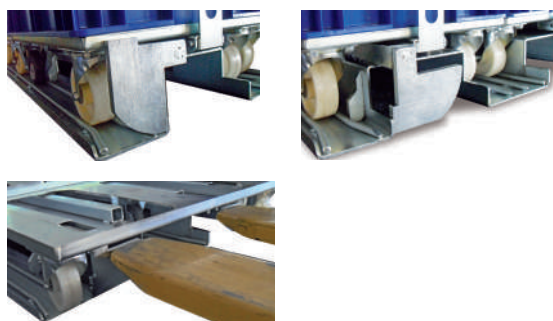

## VANTAGGI

- Adatto ai sistemi di movimentazione automatica;
- Operazioni di trasporto più sicure;
- Semplifica la movimentazione delle merci;
- Utilizzabile senza ulteriori ausili;
- Asservimenti più efficaci e maggiore produttività;
- No a manutenzioni particolari;
- Possibile stoccaggio su scaffalatura;
- Dim. esterne conformi euro-standard.



Cod.	UT-PAL2	UT-PAL4
Dimensioni (mm)	800 x 600 x 110	1200 x 800 x 110
Portata max (kg)	500	1000



# FIFO SYSTEM

226

MONO-TR

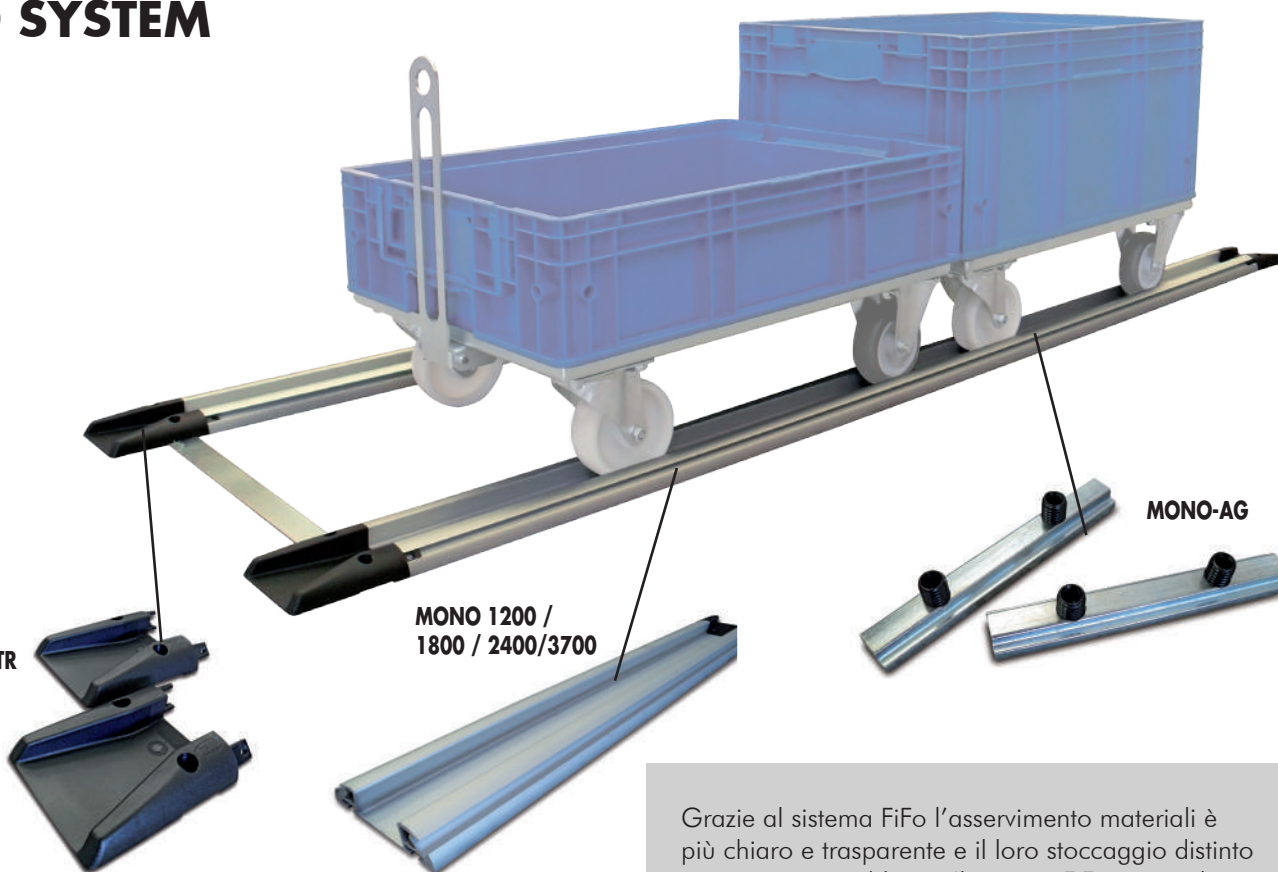

MONO 1200 /  
1800 / 2400/3700

MONO-AG

Grazie al sistema FiFo l'asservimento materiali è più chiaro e trasparente e il loro stoccaggio distinto non è più un problema. Il sistema FiFo è completamente modulare: variabile in lunghezza e altamente personalizzabile.

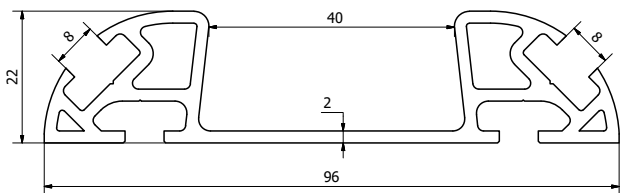

MONORAIL 40 mm

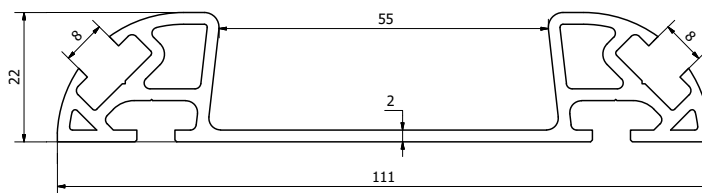

MONORAIL 55 mm

## ACCESSORI



Dimensioni mm.	1200	1800	2400	3700
Cod. L. 40 mm	<b>MONO40-1200</b>	<b>MONO40-1800</b>	<b>MONO40-2400</b>	<b>MONO40-3700</b>
Cod. L. 55 mm	<b>MONO55-1200</b>	<b>MONO55-1800</b>	<b>MONO55-2400</b>	<b>MONO55-3700</b>
Confezione	5 pz	5 pz	5 pz	1 pz



Dimensioni mm.	40	55		L.39 sp.2	40	55
Cod.	<b>MONO40-TR</b>	<b>MONO55-TR</b>	<b>MONO-AG</b>	<b>MONO-DS</b>	<b>MONO-FIX</b>	<b>MONO40-FC</b> <b>MONO55-FC</b>
Confezione	1pz / conf. 10 pz	1pz / conf. 10 pz	1pz / conf. 10 pz	1pz / conf. 10 pz	1pz	1pz

# Parking System

Il sistema Parking è una soluzione efficiente e salvaspazio per creare fermate adatte a ogni tipo di veicolo di trasporto materiali. Infatti, grazie alla larghezza ridotta delle corsie i dolly accedono alle stazioni con il minimo impiego di forza.



227

Con una leggera spinta il carrello si posiziona nella park station.

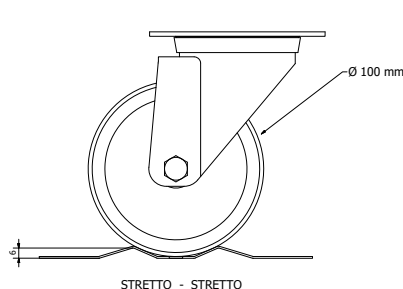
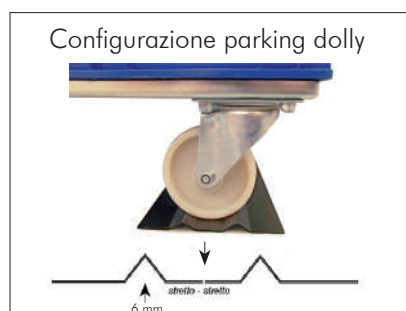

PARK STATION 6mm

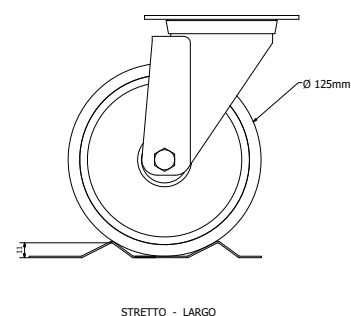

PARK STATION 11mm

Logistica

## MODELLI DISPONIBILI

Cod.	<b>PS6-400</b>	<b>PS6-800</b>	<b>PS6-1200</b>	<b>PS6-2000</b>
Descrizione	Park station in acciaio	Park station in acciaio	Park station in acciaio	Park station in acciaio
Lunghezza (mm)	400	800	1200	2000
Pezzi	2	2	2	2
€/confezione				

Cod.	<b>PS11-400</b>	<b>PS11-800</b>	<b>PS11-1200</b>	<b>PS11-2000</b>
Descrizione	Park station in acciaio	Park station in acciaio	Park station in acciaio	Park station in acciaio
Lunghezza (mm)	400	800	1200	2000
Pezzi	2	2	2	2
€/confezione				

## Maniglia ergonomica per dolly



### UT-MAN

Compatibile con UT-CART.  
Materiale elettrosaldato.

### MODELLI DISPONIBILI

Cod.	UT-MAN
Dimensioni (mm)	L 900
Peso (kg)	1.0
€	/

## Vagon-Dolly

228



### DATI TECNICI

Materiale: Acciaio zincato e legno

Peso: 22 kg

Portata: 500 kg (equidistribuito)

Dim. ruote (mm): 200

Su richiesta:

piani aggiuntivi, pareti a ribaltina, cinghie, targa porta logo.

### VANTAGGI

- Il telaio in acciaio conferisce estrema stabilità
- Piani di carico studiati per garantire operazioni di accatastamento razionale;
- Sponde laterali in tubolare d'acciaio;
- Eccellente ottimizzazione degli spazi.

Cod.	VAGON-DOLLY
Dimensioni (mm)	805 x 725 x 1800
Portata max (kg)	600
Tipologia ruote	2 ruote girevoli / 2 fisse
Optional	A / B / C*
€	

\*Vedi optional a fondo sezione.

## Optional Dolly



Id. Optional	<b>A</b>
Materiale	Poliammide monolitiche
Diametro (mm)	100
Mozzo foro	Mozzo foro liscio
Assale	Vite a norma UNI EN 24017 - dado a norma UNI EN 24032



Id. Optional	<b>B</b>
Materiale	Gomma
Diametro (mm)	100
Mozzo foro	Mozzo foro liscio
Assale	Vite a norma UNI EN 24017 - dado a norma UNI EN 24032



Id. Optional	<b>C</b>
Materiale	ESD
Diametro (mm)	100
Mozzo foro	Mozzo foro liscio
Assale	Vite a norma UNI EN 24017 - dado a norma UNI EN 24032



## ROLL-PALLET

### VANTAGGI

- Semplifica la movimentazione delle merci;
- Utilizzabile senza ulteriori ausili;
- Impilato permette un notevole risparmio di spazio;
- Asservimenti più efficaci e maggiore produttività.
- Rotazione di 360°.



### DATI TECNICI

Mater.: Acciaio zinc.  
 Peso: 40 kg  
 Portata: 1000 kg  
 Dim. (mm): 1200x800x110  
 Compatibile: 1 Euro Pallet 1200x800  
 4 KLT 600x400  
 2 KLT 800x600



### MODELLI DISPONIBILI

Cod.	ROLL-PALLET
Descrizione	Pallet per stoccaggio KLT
Dimensioni (mm)	1200 x 800 x 110
Portata max (kg)	1000
€	

229

## HD PALLET

### VANTAGGI

- Semplifica la movimentazione merci;
- Utilizzabile senza ulteriori ausili;
- Asservimenti più efficaci e maggiore produttività.



### MODELLI DISPONIBILI



Cod.	UT-CART11	UT-CART12	UT-CART13	UT-CART14
Dimensioni (mm)	1230 x 830 x h.250	1230 x 830 x h.250	1230 x 830 x h.290	1230 x 830 x h.290
Portata max (kg)	500	500	1000	1000
Sistema di collegamento	/	Timone + gancio	/	Timone + gancio + floor lock
Tipologie ruote	2 ruote girevoli / 2 fisse	2 ruote girevoli / 2 fisse	4 ruote girevoli / 2 fisse	4 ruote a rombo girevoli
Optional	A / B / C	A / B / C	A / B / C	A / B / C*
Livelli	1	1	1	1

\*\*

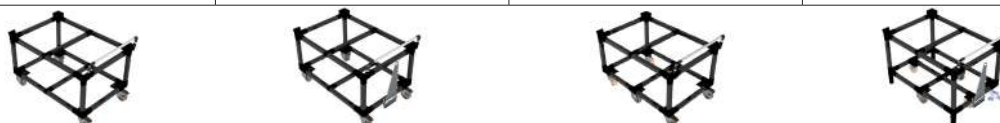

Cod.	UT-CART131	UT-CART132	UT-CART133	UT-CART134
Dimensioni (mm)	1230 x 830 x h.700	1230 x 830 x h.700	1230 x 830 x h.700	1230 x 830 x h.700
Portata max (kg)	500	500	1000	1000
Sistema di collegamento	/	Timone + gancio	/	Timone + gancio + floor lock
Tipologie ruote	2 ruote girevoli / 2 fisse	2 ruote girevoli / 2 fisse	4 ruote girevoli / 2 fisse	4 ruote a rombo girevoli
Optional	A / B / C	A / B / C	A / B / C	A / B / C*
Livelli	2	2	2	2

\*Configurazione asse sterzante disponibile su richiesta. \*\*Piani esclusi